

FAG



推力调心滚子轴承

市场上最卓越的轴承

SCHAEFFLER

客户受益

推力调心滚子轴承 尖端的FAG产品



最长的使用寿命

最高的承载能力

最高的转速

极低磨损
源于优化的设计

极低的摩擦和工作
温度

降低的润滑剂应力

成本效益
运行可靠
节能环保

X-life. 性能更具优势

X-life 是INA 和 FAG 品牌高品质的产品系列。

X-life产品拥有比上一代产品的动载荷, 使用寿命更长。采用全新设计, 可以为客户带来更高的整体经济效益。

现代化的生产工艺和优化的内部设计是x-life产品性能提升的原因。轴承拥有更好的表面质量和更加均匀的载荷分布。

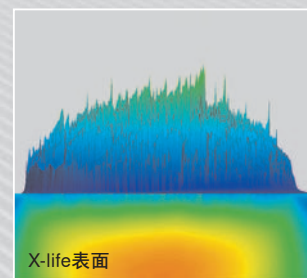
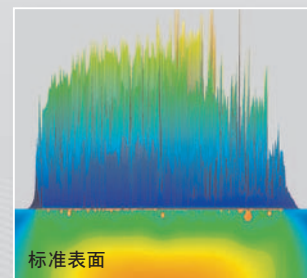
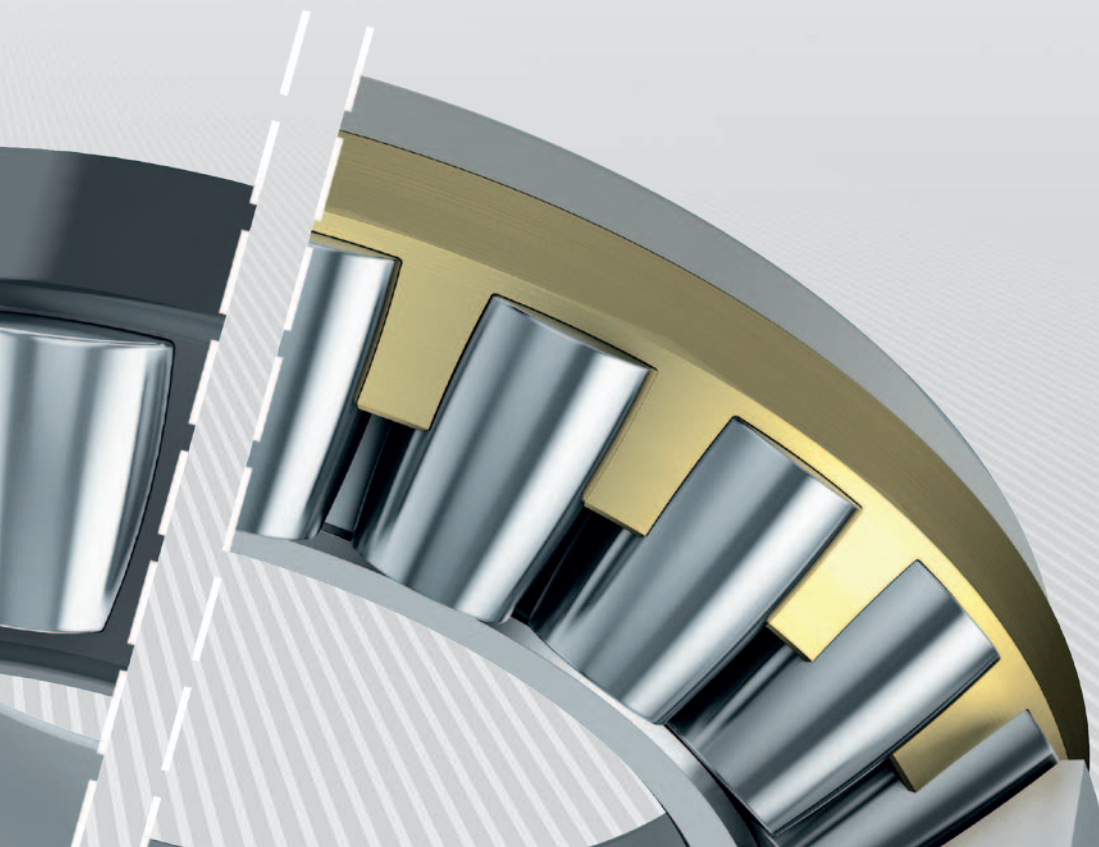

X-life. 卓越品质久经考验

产品优势

- 结实耐用
- 低磨损
- 极高的润滑不良免疫力
- 低摩擦
- 极低的工作温度

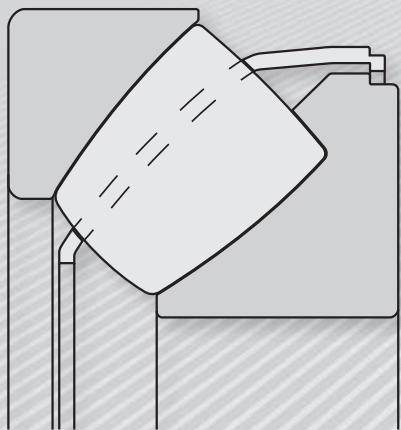

钢保持架

覆盖产品范围：最大外径620mm

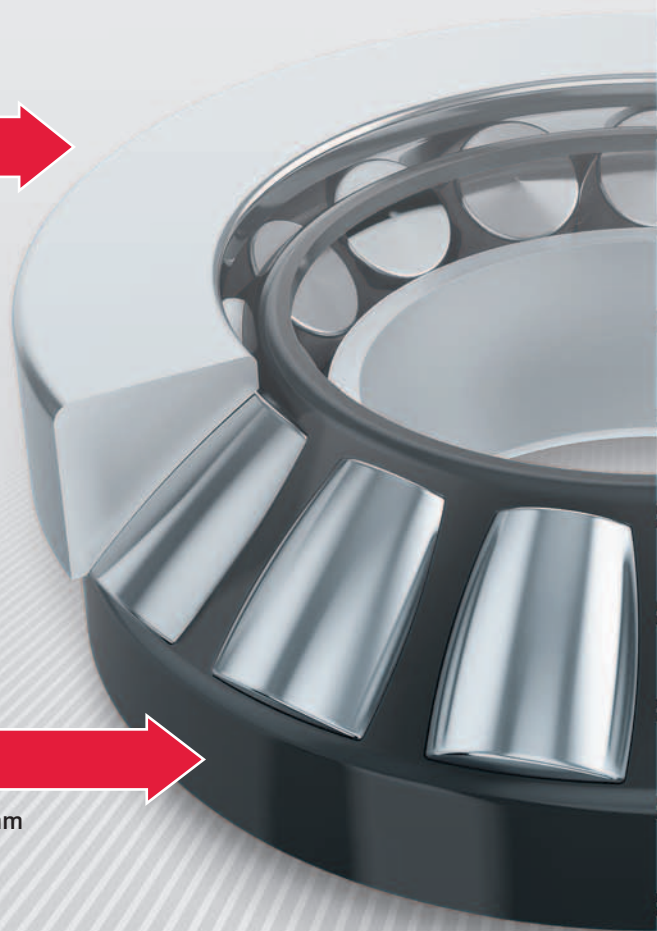

X-life. 目前也覆盖大尺寸轴承产品



产品优势

- 梳状保持架设计
- 极端工况下的自润滑性能
- 低噪音
- 特别适用于严苛的应用工况



黄铜实体保持架

产品覆盖外径达2280mm的
大尺寸轴承和292系列产品

X-life. 市场上 性能最卓越

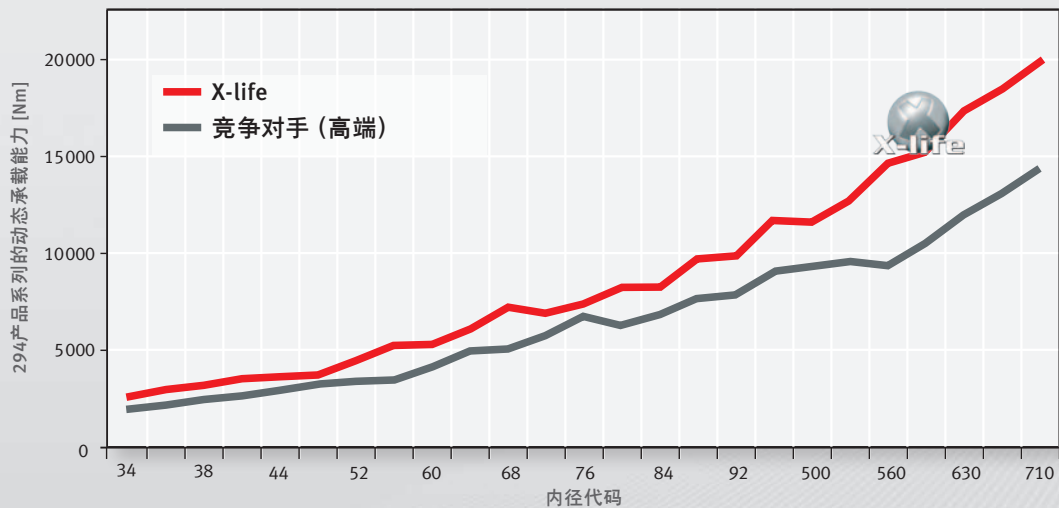

性能数据

- 使用寿命延长了45%
- 动态承载能力提高了12%
- 静态承载能力提高了4%
- 摩擦降低最高达20%
- 疲劳极限载荷提高了14%
- 转速提高了7%

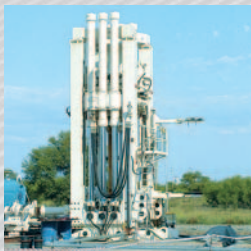

X-life. 为客户提供更广的设计空间

X-life品质的推力调心滚子轴承扩展了设计的可能性：

- 同样的负载和设计尺寸下, X-life轴承具有更长的使用寿命和维护周期。
- 同样的结构空间和使用寿命条件, X-life轴承能承受更大的载荷。
- 如果使用寿命和负载不变, X-life轴承可以帮助客户实现小型化、轻量化设计。

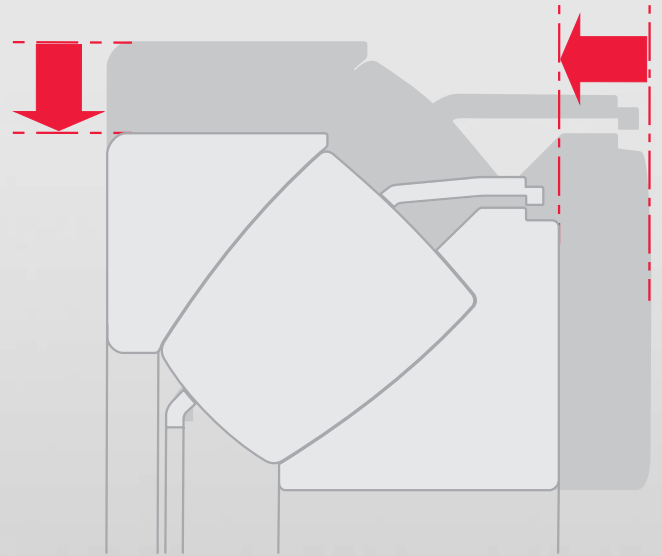

设计尺寸更小, 性能相同



结论： X-life推力调心滚子轴承能提高您的机器和设备的整体成本效益。



更多了解我们的产品：
www.schaeffler.cn/axial_srb

舍弗勒贸易(上海)有限公司
上海市嘉定区安亭镇安拓路1号
邮编：201804
电话：+86 21 3957 6000
传真：+86 21 3957 6600
网址：www.schaeffler.cn

所有数据系经仔细考虑而准备，其精确性已经得到审核。但本公司并不为任何不正确或不完整的数据承担责任。我们保留进行技术方面修改的权利。

© Schaeffler Technologies GmbH & Co. KG
2014年4月

版权所有，未经许可不得翻印或局部翻印。